

LEGENDA:

- OBNOVENÉ HRANY
- VODOROVNÉHO DOPRAVNÍHO ZNAČENÍ
- - - - - BETONOVÉ ŽLABOVKY
- - - - - SILNIČNÍ DRENÁŽ
- RECYKLACE PODKLADNÍ VRSTVY A OBNOVA KRYTU
- OBNOVA VOZOVKOVÉHO SOUVRSTVÍ
- NAPOJENÍ S ASF. POVRCHEM
- NAPOJENÍ S NEZP. POVRCHEM
- RIGOL - KAMENNÁ DLAŽBA
- ČIŠTĚNÍ A OBNOVA NEZPEVNĚNÉ KRAJNICE
- ▲ STÁVAJÍCÍ SVISLÉ DOPRAVNÍ ZNAČENÍ
- ▲ ZRUŠENÉ STÁVAJÍCÍ SVISLÉ DOPRAVNÍ ZNAČENÍ
- ▲ VÝMĚNA SVISLÉHO DOPRAVNÍHO ZNAČENÍ
- ▲ NOVÉ SVISLÉ DOPRAVNÍ ZNAČENÍ

LEGENDA STÁVAJÍCÍCH IS:

- - - - - PLYN STL (GasNet, s.r.o.)
- - - - - PLYN VTL (GasNet, s.r.o.)
- NN, PODZEMNÍ TRASA (ČEZ Distribuce, a.s.)
- NN, NADZEMNÍ TRASA (ČEZ Distribuce, a.s.)
- VN, PODZEMNÍ TRASA (ČEZ Distribuce, a.s.)
- VN, NADZEMNÍ TRASA (ČEZ Distribuce, a.s.)
- VVN, NADZEMNÍ TRASA (ČEPS, a.s.)
- PODZEMNÍ TRASA SDĚLOVACÍHO VEDENÍ (CETIN, a.s.) - metalický kabel nezaměřený
- NADZEMNÍ TRASA SDĚLOVACÍHO VEDENÍ (CETIN, a.s.)
- PODZEMNÍ TRASA SDĚLOVACÍHO VEDENÍ (CETIN, a.s.) - metalický kabel zaměřený
- VODOVODNÍ ŘAD
- JEDNOTNÁ KANALIZACE

STAVEBNÍ OBJEKTY:

- SO 101.1 OPRAVA SILNICE III/3487
- SO 101.2 OPRAVA SILNICE III/3487
- SO 111 OPRAVA PROPUSTKU, km 0,568
- SO 112 OPRAVA PROPUSTKU, km 1,816
- SO 113 OPRAVA PROPUSTKU, km 2,480
- SO 191.1 DOPRAVNÍ ZNAČENÍ
- SO 191.2 DOPRAVNÍ ZNAČENÍ

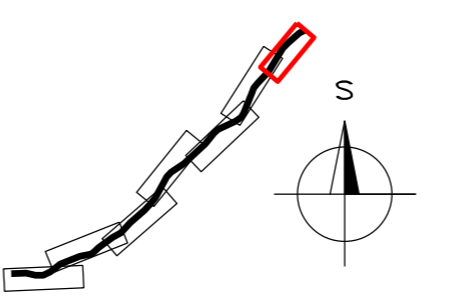

		SOUŘADNÝ SYSTÉM S-JTSK, VÝŠKOVÝ SYSTÉM Bpv	
OBJEDNATEL	ZPRACOVATEL	Č. ZAKÁZKY 20-23	
		DATUM 12.2020	
		REVIZE -	
AKCE	VYPRACOVAL	Ing. Jan Lahoda <i>Lahoda</i>	PARÉ
	ZODPOVĚDNÝ PROJEKTANT	Ing. Jan Lahoda <i>Lahoda</i>	
ČÁST	STAVEBNÍ OBJEKT	-	
VÝKRES	MĚŘÍTKO	STUPEŇ	ČÁST
	1 : 500	DSPS	C
			PŘÍLOHA
	KOORDINAČNÍ SITUACE km 2,280 - 2,510		3.4